

IL MIO LETTO È UN CAMPO DI FIORI.



**Tra la veglia,
il sonno e le lenzuola.**

Per letto un campo, un campo di fiori, di fiori marchigiani. I fiori dei greppi dei pianori e delle rive, orizzontali, verticali, inclinati; i fiori per la Madonna del mese di Maggio, quelli che si raccolgono all'improvviso come un voto d'amore, i fiori che diventano reliquie dell'istante tra le pagine dei libri più cari, quelli che onorano la tavola della festa. Sono i fiori delle erbe che si donano e si mangiano; i fiori selvatici che trattengono il piacere e la cura, il medicamento e l'incanto, il profumo e la forma. Sono fiori umili semplici e solenni, hanno nomi antichi, denominazioni latine col risuono di una botanica osservata e censita con meticolosa pazienza, stagione dopo stagione, anno dopo anno, maggese dopo maggese. Una tassonomia di memorie arboree, archetipi di biodiversità, organismi ad alto contenuto simbolico estetico e organolettico. Piante dai fiori generosi e lucenti, con forme organiche primordiali, essenziali e seducenti; corpi vibranti che nella tradizione rimandano a rituali, credenze magiche, scaramanzie. Negli erbari sono trattenuti da piccole fettucce che resistono al tempo, a lato le annotazioni di erboristi, scienziati, et no-botanici, monaci spalancano mondi di riti e miti dove la natura selvaggia permane e si lascia addomesticare.

La sequenza delle loro forme definisce pattern e decori, le scale cromatiche accendono accostamenti variopinti e fantasiosi, la varietà delle dimensioni e delle vicinanze è un paesaggio che si rinnova. Giallo, viola, rosa, lilla, bianco, azzurro, rosso, fucsia e un'infinita varietà di verdi sono la tavolozza di piscialetti, crespigni, papaveri, malva, pimpinella, acetosella, violetta, margherita, quadrifoglio, rosa canina, ginestrella, cicorietta, asparagi, tarassaco, sambuco, acacia, glicine, finocchio selvatico, lampascione, caccialepri, stridi... Decine di specie, forme, sfumature di colore, ma anche sapori, ricette, gusti, profumi, aromi, suoni – i suoni delle erbe e dei fiori. Un patrimonio infinito che incontra la tradizione e l'antropologia, la sapienza popolare e la scienza, la farmacopea, la spiritualità e le culture dei popoli.

Una natura fresca che sa di buono e di pulito, un benessere che concilia, profuma e avvolge. È la natura che abbiamo dentro, quella delle corse a perdifiato nei campi in primavera, è il campo quando pensiamo al campo.

di **Cristiana Colli**

MY SO WILD

Mattia e
Caterina Priori
Sede Noctis,
Pergola, PU



N-Magazine



Evergreen



Da dieci anni è un best seller intramontabile, un evergreen - sempre lui, sempre diverso, sempre bello e utile. Si trasforma, è caldo, morbido, colorato, attrezzato, sorprendente, bizzarro; è un luogo per parlare e dormire, far l'amore, chiacchierare, spiluccare il breakfast e un light lunch, per leggere, guardare fuori, fare cuscinate. Il letto, oltre il letto. "SO è stato studiato, ristudiato, ripensato, migliorato. Abbiamo immaginato tante versioni - pop, sweet, ever, casual, dandy, regular, gypsy, lively - raccontano Caterina a capo della direzione creativa e Mattia Priori General Manager di Noctis. Ma per celebrare questo anniversario volevamo un'edizione speciale, un progetto curatoriale che collegasse SO al paesaggio di erbe e fiori, luce e vento in cui è immersa la nostra azienda.

È il nostro omaggio a un territorio che ci rappresenta e custodisce il nostro sguardo sul mondo; Pergola è un luogo di ispirazioni per il sentimento della natura che entra dalle pareti vetrate, dalle porte, dai tetti, da tutti i varchi intorno a noi." E così per il decennale SO è diventato un campo di erbe e di fiori marchigiani. Un campo che si compone, si sceglie e si disegna per essenza, colore, forma, profumo, rimembranza, assonanza, contrasto. "Ogni letto è personale, originale, dedicato. Unica come la vita di ognuno, come il sentimento e il progetto di vita che ha ispirato la scelta di una casa, di quella casa. Abbiamo selezionato e fotografato il paesaggio e le singole essenze per offrire la massima libertà di espressione e accostamento." - spiega Caterina.

Per raggiungere questo obiettivo, SO mette a disposizione un configuratore 3D N-YOU e un nuovo rivestimento in dieci diverse texture di erbe e fiori, la disponibilità rispetto a tutte le misure e le varianti. Il campo scelto viene stampato - con processo digitale in alta definizione - su tessuto di cotone 100%. "Pergola è un frammento di territorio particolare - dice Mattia.

Contemporaneo per la comunità creativa che lo abita e lo anima, aderente alle sensibilità e ai linguaggi del nostro tempo - arte, cultura, impresa - ma è molto antico, quasi arcaico, con segni che permangono nelle suggestioni poetiche e visive. Essere impresa e comunità professionale qui significa accogliere l'unicità di questo luogo, incorporarla e restituirla per condividerla. In un letto e non solo."

Sempre SO, I'M SO, ma sempre più MY WILD SO.

Indice



Campo

10 fantasie

p. 10

Versioni

So Wild —
Campo 1

p. 18

So Wild —
Campo 2

p. 20

So Wild —
Campo 3

p. 22

So Wild —
Campo 4

p. 24

So Wild —
Campo 5

p. 26

Campo

Acqua profumata

p. 36

So Wild

Original

p. 12

So Wild —
Campo 6

p. 28

So Wild —
Campo 7

p. 30

So Wild —
Campo 8

p. 32

So Wild —
Campo 9

p. 34



CAMPO 10 FANTASIE



Tutte incantevoli!

Le dieci varianti di tessuto si differenziano per la scelta dei fiori, dei loro colori e, naturalmente, delle loro forme. Ecco la serie completa. Quale preferisci? Fatti guidare dall'emozione e dal piacere visivo delle varie texture. E anche dall'affezione per fiori o erbe specifici di cui ricordi la bellezza, il profumo o la familiarità. È sufficiente al primo sguardo sentire una consonanza con una particolare composizione di fiori danzanti ... ma prenditi tempo per decidere... Sono tutte incantevoli!



So Wild

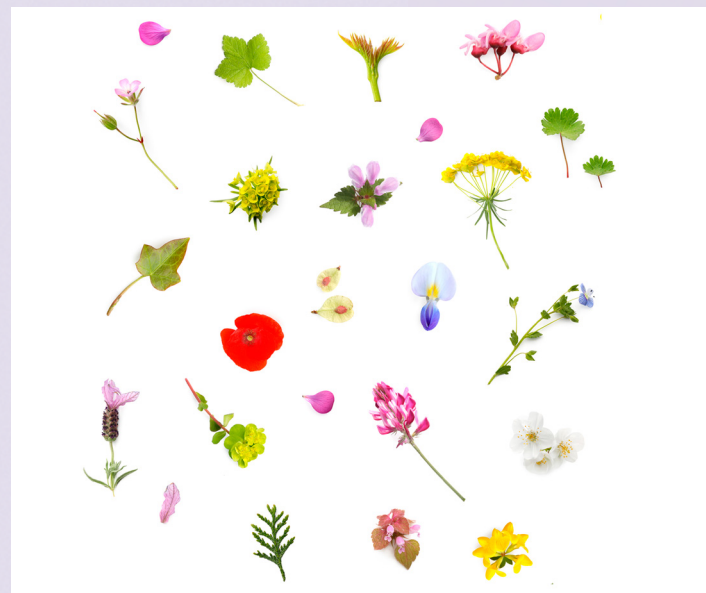

Campo 1



Campo 3



Campo 2

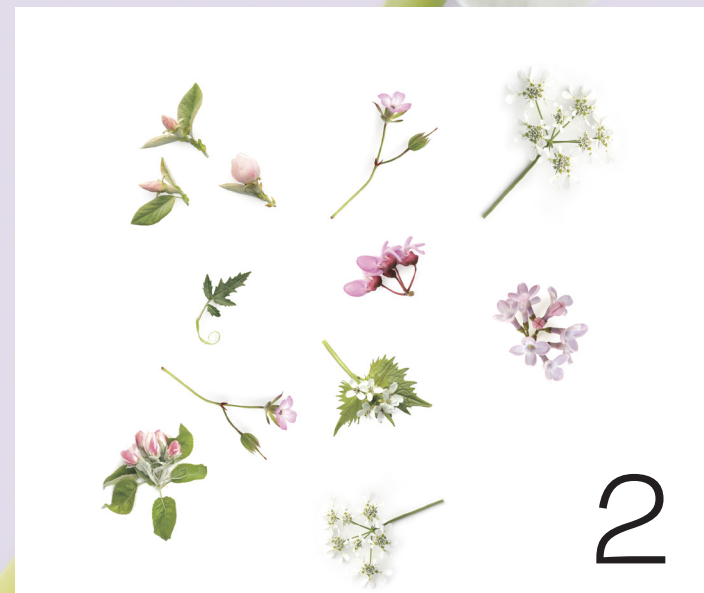

Campo 4



Campo 5



Campo 7



Campo 9



Campo 6



Campo 8



Ecco il campo generatore di diverse proposte So Wild pronte per notti di inedito riposo e affascinante effetto d'arredo. Una folata di vento ha sparso disordinatamente una grande quantità di foglie e infiorescenze ai bordi di un immaginario prato... Noctis li ha selezionati uno ad uno e composti in varie modalità come in un erbario dalle pagine di stoffa. Un erbario-catalogo di dieci possibili combinazioni.

So Wild —



h 27— Folding Box®

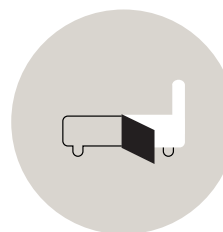
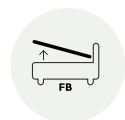

New h 27— Pop Up®

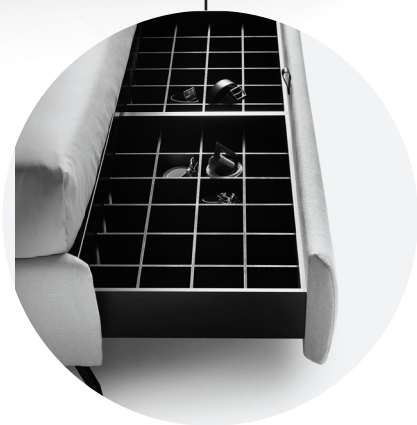
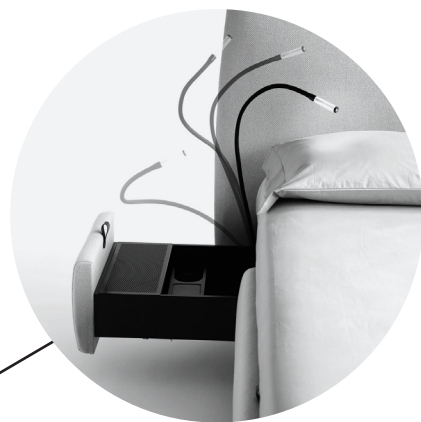
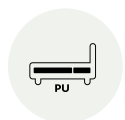

Altre varianti

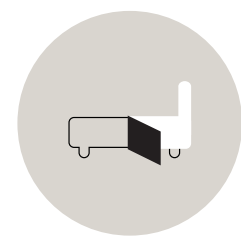
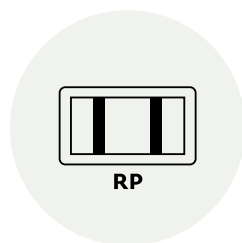
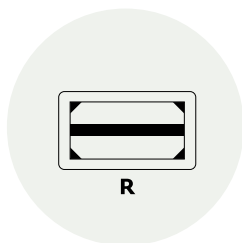
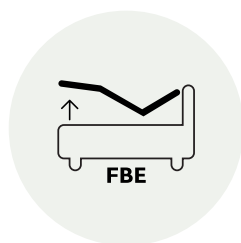
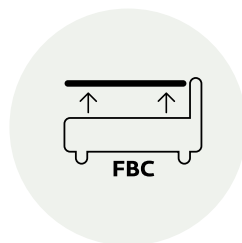
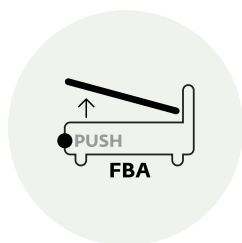

Versione Pop Up® solo cuscini

Campo 9 Varianti di fantasia

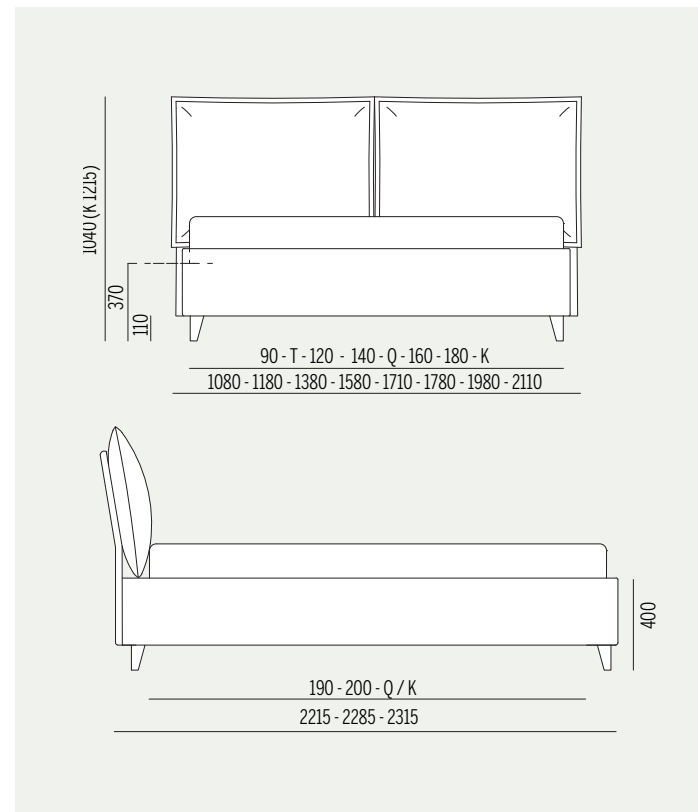

Piedi proposti 5 tipologie infiniti colori



Misure 15 dimensioni King / Queen Full / Twin

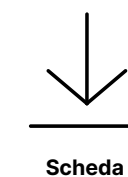
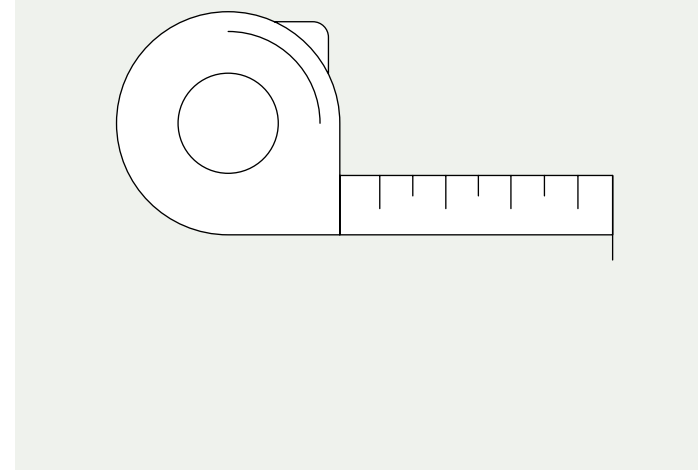

Scheda

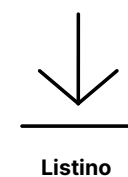

Listino



h 17— Secret Box®

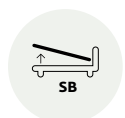

Piedi proposti
3 tipologie
infiniti colori

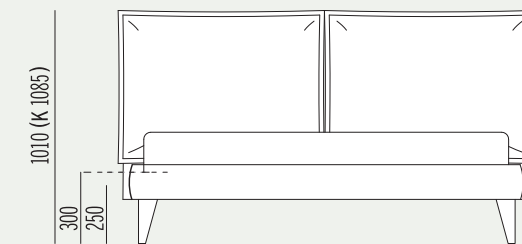

90 - T - 120 - 140 - 150 - Q - 160 - 180 - K
1080 - 1180 - 1380 - 1580 - 1680 - 1710 - 1780 - 1980 - 2110

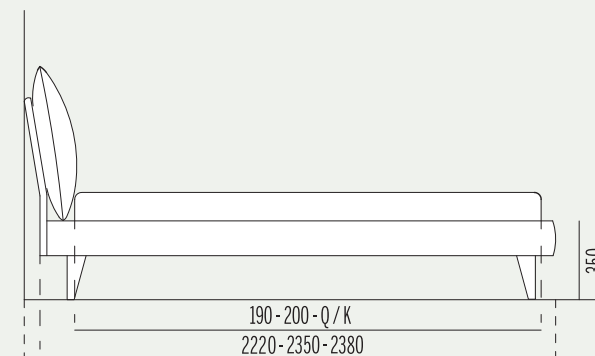

Altre varianti

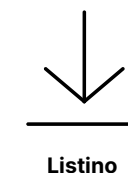
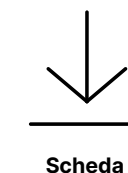
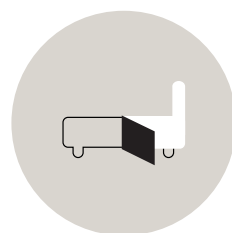
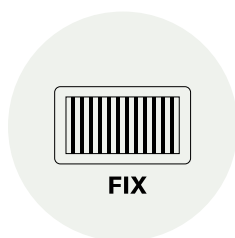

Pratoline e tarassaco: il rimando è alla leggerezza. Quella delle timide margherite non ancora del tutto sbocciate che si avventurano al sole agli ultimi rigori dell'inverno a cui abbiamo aggiunto l'infiorescenza del tarassaco. Ricordi? Da bambini chi non resiste a "spogiarla" con un soffio, disperdendo in una soffice nuvoletta la perfetta architettura che ne regge i semi? Un letto semplice, pulito, che risplende di candore in ogni tipologia di arredo.

1

So Wild — Campo 1

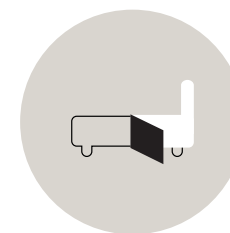

N-You
Configura

Versione Pop Up® solo cuscini



Versioni

h 27—

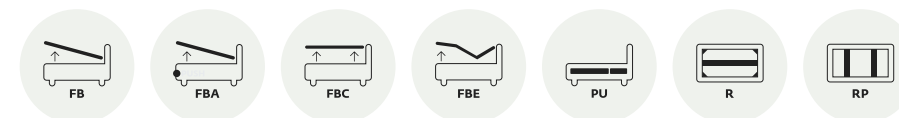

h 17—

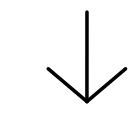
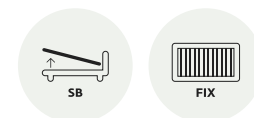

Scheda

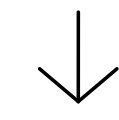

Listino

Il campo si arricchisce di fiori e di colori, ma in una composizione delicata, gentile, che accosta i rosa al lilla, al bianco, al verde tenero e propone forme perfette ma flessibili e poco appariscenti. Dedicato a chi ama il giusto equilibrio cromatico e formale.

2

So Wild — Campo 2

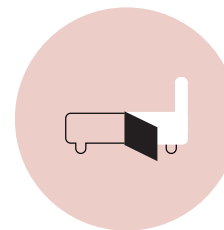

Versione Pop Up® solo cuscini



Versioni

h 27—

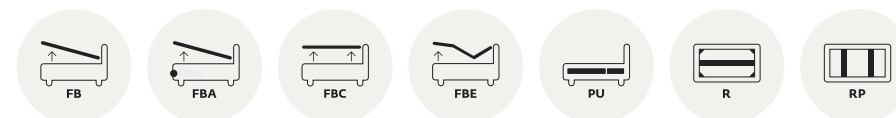

h 17—

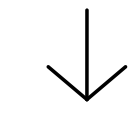
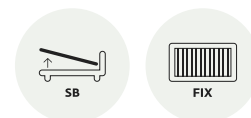

Scheda

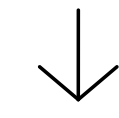

Listino

La superficie si accende di giallo e di bianco con accenni al verde tenue. La primavera è sbocciata in tutta la sua luce e dà segnali di un'estate imminente. Un letto per chi predilige ambienti aperti, che invitano alla comunicazione, alla gioia di stare insieme nella natura.

3

So Wild — Campo 3

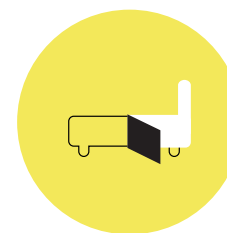

Versione Pop Up® solo cuscini



Versioni

h 27—

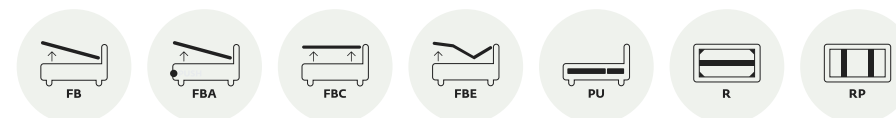

h 17—

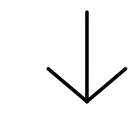
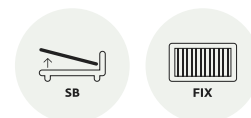

Scheda

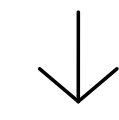

Listino

Insieme al giallo, il verde, il bianco, il rosa, il viola creano un effetto complessivo allegro e movimentato. Alcuni fiori sembrano piegarsi al vento leggero di una giornata di primavera. Una composizione dinamica che porta vivacità e serenità. Per un ambiente giovane dallo spirito libero.

4

So Wild — Campo 4

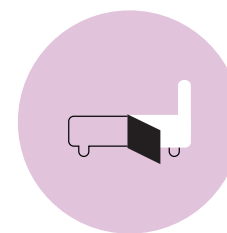

Versione Pop Up® solo cuscini



Versioni

h 27—

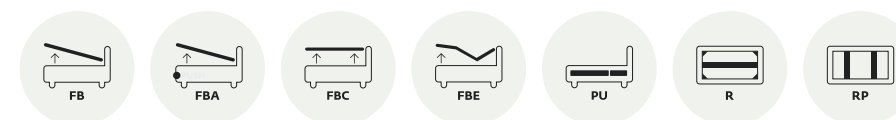

h 17—

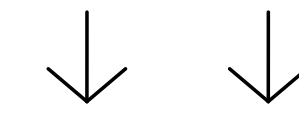
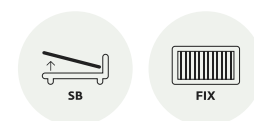

Scheda

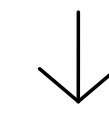

Listino

I prati si coprono di papaveri che dispiegano al sole i loro fragili petali rossi e si mescolano alle erbe foraggere in campi seminati dall'uomo. Un letto fiorito di papaveri crea sensazioni positive, ottimiste. Per sognatori che amano l'estate e la sua solare energia.

5

So Wild — Campo 5

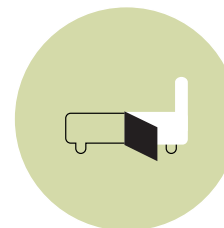

Versione Pop Up® solo cuscini



Versioni

h 27—

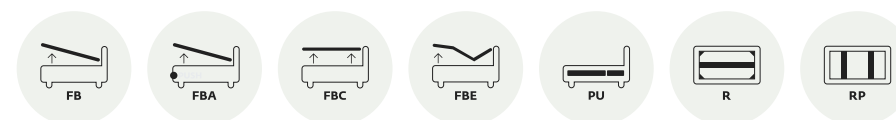

h 17—

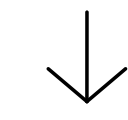
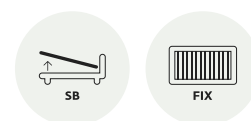

Scheda

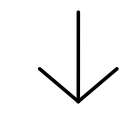

Listino

Il rosso deciso del papavero è addolcito da tonalità viola e inserti di verde delicato. I fiori si distinguono per forme di particolare bellezza, composti in rapporto armonico tra loro. Un letto elegante, raffinato, che dona serenità attraverso l'equilibrio del suo arazzo floreale.

6

So Wild — Campo 6

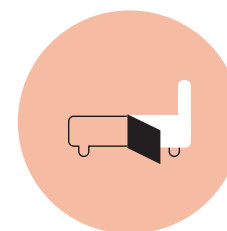

Versione Pop Up® solo cuscini



Versioni

h 27—

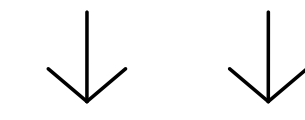
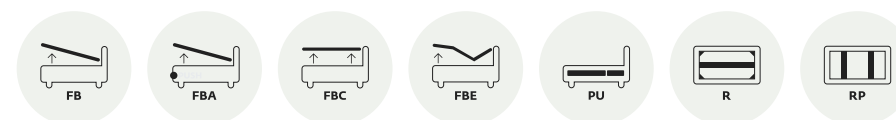

Scheda

Listino

h 17—

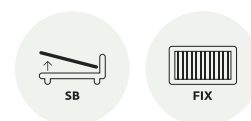

Fiori e petali bianchi, azzurri, lavanda, rossi in una selezione di forme anche singolari sono abbinati a foglie di un verde deciso, che riequilibrano il "volare" degli elementi dell'insieme. Un letto vivace, multicolore, che tuttavia si propone con una elegante semplicità che lo rende facilmente integrabile in ogni tipologia arredo.

7

So Wild — Campo 7

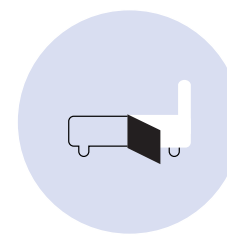

Versione Pop Up® solo cuscini



Versioni

h 27—

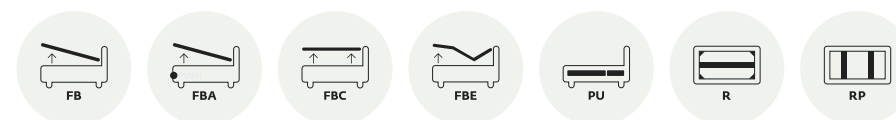

h 17—

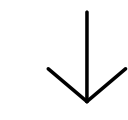
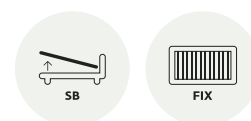

Scheda

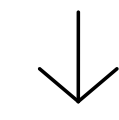

Listino

La primavera si tinge di viola. Fiori già noti con l'aggiunta del profumato ciclamino creano un affresco cromaticamente omogeneo, senza contrasti, che affida alla raffinata scelta dei colori l'eleganza complessiva della texture. Una scelta di misurata eleganza che non diminuisce l'effetto altamente decorativo dell'insieme.

8

So Wild — Campo 8

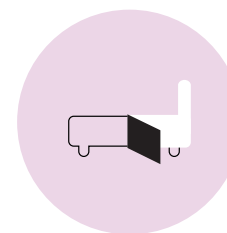

N-You
Configura

Versione Pop Up® solo cuscini



Versioni

h 27—

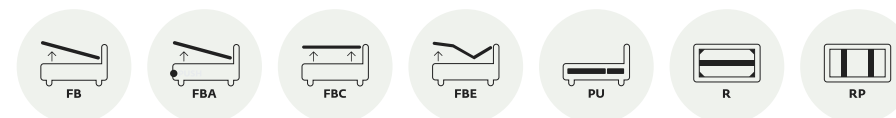

h 17—

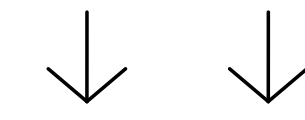
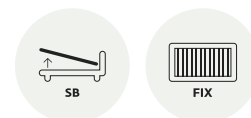

Scheda

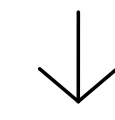

Listino

Viva il verde! Verdi le foglie degli alberi, verdi quelle dei fiori di campo. Ma non solo verde: la natura non ha confini nel disegnare con la medesima abilità le forme di grandi alberi e di piccoli fiori spontanei. Una scelta allegra, vivificante, rinfrescante, che offre l'effetto di dormire in un bosco in primavera. Per chi ama la linfa vitale della natura che può rigenerare anche gli spazi di interni con il suo colore-simbolo: il green.

9

So Wild — Campo 9

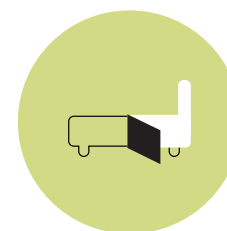

Versione Pop Up® solo cuscini



Versioni

h 27—

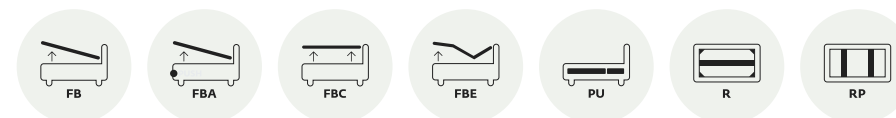

h 17—

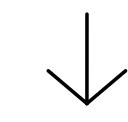
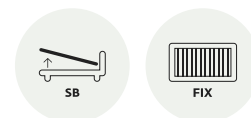

Scheda

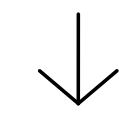

Listino

CAMPO

Acqua profumata



Per tutti i nostri clienti che hanno acquistato un letto So Wild, offriamo la possibilità non solo di godere della sua bellezza, ma anche di 'sentirne' il profumo: quello di un campo fiorito nelle giornate di primavera, fatto evaporare nell'aria dal calore del sole. Insieme alla testata del letto troveranno **CAMPO** un'inedita fragranza da spruzzare direttamente sulla biancheria del letto per una totale immersione dei sensi nella natura.



La composizione di questa fragranza dal gusto estremamente pulito e naturale, si ispira ai colori tenui e alla tinta candida di fondo del letto So Wild. La selezione di erbe e fiori – composta da Borragine, Pratolina Comune, Lillà Comune, Lavanda Selvatica e Foglie di Olivo – appoggia su un estratto vegetale che replica l'odore di "erba tagliata" che si combina con i sentori leggeri e confortanti del Lillà e della Margherita Selvatica. Il fiore della Borragine aggiunge un apporto colorato alla composizione

olfattiva, che nelle note di fondo si appoggia su una base tenue e rilassante di Lavanda e olio d'oliva. L'effetto è un totale piacere dei sensi, un ritorno onirico a visioni di serenità che nel tempo diventerà la vostra personale "firma olfattiva" di notti magiche di veri sognatori adagiati su tappeti in fiore.

Con la collaborazione di Joy Spa, azienda marchigiana produttrice di profumi e titolare di prestigiosi brand internazionali di Profumeria d'Arte.



So Wild — Erbario

Divertiti a scoprire i fiori e le erbe
del nostro territorio marchigiano.



So Wild

creative directors

Piero, Mattia e Caterina Priori

project design

ma:design
Massimiliano Patrignani
Monica Zaffini
Giacomo Salerno

testi

Cristiana Colli
Marta Alessandri

photography

AmatiBacciardi
digital work
Annamaria Ferretti

render

Andrea Avaltroni

Installazione

**Il mio letto è
un campo di fiori**

project design

ma:design
Massimiliano Patrignani
Monica Zaffini
Giacomo Salerno



**Milano Design Week
2022**

7/12 giugno
via Tortona 31

Dall'installazione
**Il mio letto è
un campo di fiori**

Noctis SpA con un unico socio

Fraz. Monterolo, 144/c
Zona ind. le Ganga
61045 Pergola Pu, Italy
t. +39.0721.775505
f. +39.0721.735599
p.iva / cf 01304200411
www.noctis.it

